



**AMAZONE**

# **Cayros Hektor C-Pack**



# Technika pługów firmy AMAZONE

Wydajność na wszystkich rodzajach gleb



❗ „W teście wytrzymałościowym przekonuje łatwość obsługi i dobry obraz pracy pługa”.

❗ „Pług jest łatwy w regulacji. Wykonuje czystą pracę i sprawdza się zarówno na ciężkich, gliniastych glebach, jak i w lekkich warunkach”.

(test wytrzymałościowy „agrarheute” Cayros XS 4+1 VS · 03/2019)

W serii pługów Cayros i Hektor firma AMAZONE oferuje wybór pługów od 2-skibowego pługa zawieszanego do 8-skibowego półzawieszanego pługa obrotowego. Dzięki bogatym możliwościom wyposażenia pługi AMAZONE zawsze oferują właściwe rozwiązanie dla każdego gospodarstwa, nawet dla najbardziej różnorodnych wymagań.



❗ „Nasi kierowcy testowi byli bardzo zadowoleni z pracy pługów. Zaorały one ściernisko zbożowe, posiekaną słomę kukurydzianą i użytki zielone. [...] Obraz pracy pługa jest bardzo dobry”.

(test praktyczny „Landwirt Österreich” Cayros M 950 · 03/2019)

|  | Strona |
|--|--------|
| Wprowadzenie   | 4      |
| Jakość AMAZONE   | 6      |
| Zabezpieczenia przed kamieniami  | 8      |
| Narzędzia wstępne  | 10     |
| Korpusy płużne   | 12     |
| Pług obrotowy Cayros   | 16     |
| Cayros M   | 18     |
| Cayros XM  | 20     |
| Cayros XMS   | 22     |
| Cayros XS  | 24     |
| Cayros XS pro  | 26     |
| Centrala regulacyjna   | 28     |
| Zmiana szerokości roboczej   | 30     |
| Liniowanie ramy   Obrotowy układ hydrauliczny  <br>Elastyczna oś dźwigni dolnych | 32     |
| Koła podporowe   | 34     |
| Wyposażenie  | 36     |
| Ramię wału   | 38     |
| C-Pack i krzywkowy wał pierścieniowy   | 40     |
| Półzawieszany pług obrotowy Hektor   | 42     |
| Rama   Urządzenie obrotowe   Kopiowanie głębokości                               | 46     |
| Regulacja pługa  | 48     |
| Co mówią praktycy?   | 50     |
| Serwis AMAZONE   | 52     |
| Dane techniczne  | 54     |

# Pługi AMAZONE

## Dzisiejsza praca pługą

Pług jest symbolem rolnictwa. Obróbka gleby jest obok hodowli, nawożenia i ochrony roślin czynnikiem decydującym o powodzeniu w uprawie. Długotrwałość oraz wysoka efektywność wykonywanych prac uprawowych są decydującymi czynnikami, na których także w przyszłości opierać się będzie technika zabiegów i sposób postępowania w rolnictwie.

Dążyć się będzie do długotrwałego zagospodarowania gleby, wzrostu produktywności z powierzchni i wysokiej optymalności stworzonej konstrukcji. Zastosowanie nowoczesnych pługów obok konserwującej uprawy gleby i alternatywnego sposobu siewu ma tak samo, jak kiedyś, decydujący wpływ na plonowanie i odniesienie sukcesu w uprawie gleby.

Pługi AMAZONE wyróżnia zwarta technika, wysoka jakość pracy, optymalne dopasowanie do specyficznych wymagań każdego miejsca uprawy oraz wyjątkowa gospodarność.

### Zalety:

- ✔ Indywidualne dostosowanie pługą do każdego wymagań
- ✔ Prosta regulacja i komfortowa obsługa
- ✔ Długa żywotność dzięki mocnej i zwartej budowie



# Do inteligentnej uprawy roślin

## Decyduje prawidłowy sposób postępowania!

O sukcesie nie decyduje filozofia, lecz prawidłowy wybór sposobu uprawy gleby. Siew konwencjonalny z zastosowaniem pługa jest rozpowszechniony tak samo szeroko, jak kiedyś. Uwzględniając istniejące okoliczności i stale zmieniające się warunki ramowe, jak na przykład ceny produktów, produkcja energii, redukcja powierzchni ugorowanych itd. w wielu gospodarstwach równolegle praktykowany jest zarówno siew konwencjonalny jak również siew w mulcz, a funkcja pługa zabezpieczająca plonowanie jest przy tym oceniana bardzo wysoko.

## Zalety tradycyjnej uprawy gleby

- ✔ Efektywne mechaniczne zwalczanie chwastów przez odcięcie od światła, efektywne zwalczanie chwastów na krawędziach i granicach pól
- ✔ Szybkie podgrzewanie i lepsze przewietrzanie gleby zwiększające plony w kulturach wymagających ciepła
- ✔ Jedyny zabieg uprawowy przy stagnacji wody
- ✔ Zmniejszenie ryzyka zakażenia następnej uprawy
- ✔ Przyspieszenie aktywności przemian w glebie przez jej lepsze natlenienie
- ✔ Mechaniczne zwalczanie szkodników glebowych wrażliwych na promieniowanie UV, ślimaków i myszy

## Jaki pług do jakiego ciągnika

|        |                 | kW | 29 | 44        | 59        | 74        | 88        | 103 | 118       | 132 | 147       | 162       | 177       | 191       | 206       | 221 | 235 | 250       | 265 | 279       |  |           |  |
|--------|-----------------|----|----|-----------|-----------|-----------|-----------|-----|-----------|-----|-----------|-----------|-----------|-----------|-----------|-----|-----|-----------|-----|-----------|--|-----------|--|
|        |                 | KM | 40 | 60        | 80        | 100       | 120       | 140 | 160       | 180 | 200       | 220       | 240       | 260       | 280       | 300 | 320 | 340       | 360 | 380       |  |           |  |
| Cayros | M/M-V           |    |    | 2-skibowe |           |           |           |     |           |     |           |           |           |           |           |     |     |           |     |           |  |           |  |
|        |                 |    |    | 3-skibowe |           | 4-skibowe |           |     |           |     |           |           |           |           |           |     |     |           |     |           |  |           |  |
|        | XM/XM-V         |    |    |           | 3-skibowe |           | 4-skibowe |     |           |     |           |           |           |           |           |     |     |           |     |           |  |           |  |
|        | XMS/XMS-V       |    |    |           |           |           |           |     | 3-skibowe |     |           | 4-skibowe |           | 5-skibowe |           |     |     |           |     |           |  |           |  |
|        | XS/XS-V         |    |    |           |           |           |           |     |           |     | 4-skibowe |           | 5-skibowe |           | 6-skibowe |     |     |           |     |           |  |           |  |
|        | XS pro/XS pro-V |    |    |           |           |           |           |     |           |     |           |           |           |           |           |     |     | 4-skibowe |     | 5-skibowe |  | 6-skibowe |  |



# Najlepsza jakość dla części ścieralnych dla zwiększenia ich żywotności



❗ „Pochwalono także jakość wykonania”.  
(test praktyczny „Landwirt Österreich”  
Cayros M 950 · 03/2019)

✔ Proces utwardzania ©plus



## Proces hartowania ©plus – wiedza w zakresie obróbki cieplnej

Produkcja części ścieralnych do uprawy gleby ma historię sięgającą dziesięcioleci wstecz. Ciągły rozwój technologii materiałowej i produkcyjnej oraz wiedzy w zakresie obróbki cieplnej są podstawą najwyższej jakości części ścieralnych do pługów.

Węgiel w swojej czystej formie to diament, najtwardszy materiał stworzony przez naturę. Dodatek węgla spowodował, że części ścieralne ©plus stały się znacznie bardziej twarde i trwałe. AMAZONE poprzez swój unikalny proces hartowania, np. w przypadku odkładnicy, uzyskuje bardzo dużą twardość z przodu, co oznacza najlepszą odporność na ścieranie. Tylna strona pozostaje względnie miękka, a przez to odpowiednio elastyczna i odporna na uderzenia.

### Zalety procesu utwardzania ©plus:

- ✔ Dłuższa żywotność
- ✔ Wysoka odporność na uderzenia
- ✔ Mniejsze zapotrzebowanie na siłę uciągu
- ✔ Zredukowane zużycie paliwa
- ✔ Mniejsze przyklejanie do gładkiej powierzchni

## Rury ramy wykonano z wysokowytrzyma- małej stali dla zapewnienia ich maksymalnej żywotności

We wszystkich pługach AMAZONE stosowane są ramy ze stali specjalnej o dużej wytrzymałości. Duża grubość ściany zapewnia, oprócz stabilności całej ramy, ogólnie dużą wytrzymałość wszystkich połączeń śrubowych, duża grubość ścianki pozwala uniknąć perforacji i deformacji profilu w obszarze połączenia śrubowego. Kolejną cechą szczególną pługów Cayros jest wykonanie rur ramy bez spoin.

## Przekrój odkładnicy – porównanie różnych metod

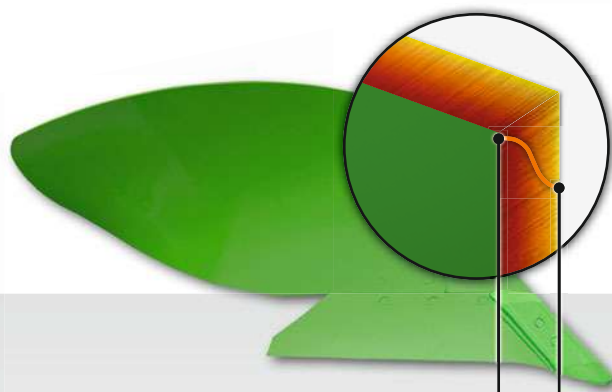

Twardy przód odkładnicy

Relatywnie miękki tył odkładnicy

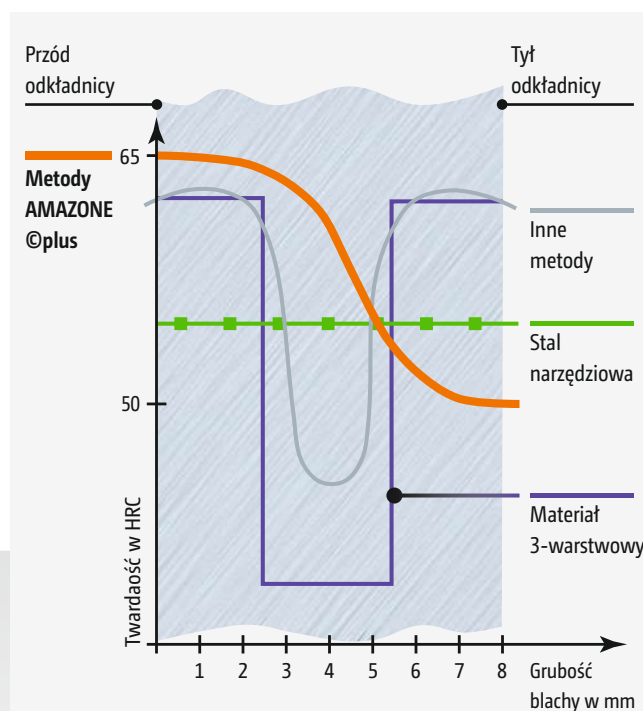

# Zabezpieczenia przed kamieniami



Półautomatyczne zabezpieczenie przed kamieniami

## Mechaniczne z zabezpieczeniem przed kamieniami za pomocą sworzni ścinalnych

Sworznię ścinalną jest sprawdzonym, standardowym rozwiązaniem. Pod obciążeniem zrywana jest śruba ścinalna w wyznaczonym miejscu pęknięcia i korpus pługa odchyła się na przeszkodzie do góry. Wystarczy wtedy podnieść pług, założyć nowy sworznię ścinalną i pracować dalej. Wysokie siły zadziaływania śruby przeciążeniowej umożliwiają ich stosowanie nawet w ciężkich i twardych glebach.

### Zalety:

- ✔ Podwójne ścinanie
- ✔ Utwardzane płyty kołnierza
- ✔ Doskonałe śruby ścinalne w jakości 10.9

## Półautomatyczna alternatywa dla Cayros M

Dzięki półautomatycznemu zabezpieczeniu przed kamieniami korpus pługa jest unoszony przez silny nacisk dwóch sprężyn spiralnych. W przypadku Cayros M, system ten stanowi alternatywę pomiędzy zabezpieczeniem za pomocą sworzni ścinalnych i zabezpieczeniem przed kamieniami NonStop, jeśli ilość kamieni nie jest zbyt duża.

### Zalety:

- ✔ Niewielka masa zabezpieczenia za pomocą sworzni ścinalnych
- ✔ Regulowana siła uwalniania

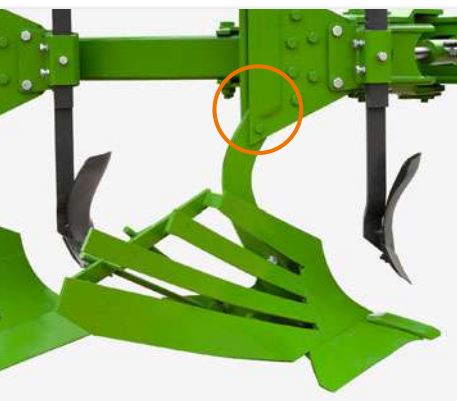

Zabezpieczenie za pomocą sworzni ścinalnych





# Twardość stali przeciw twardości kamieni

## Mechaniczny lub w pełni automatyczny

### Pług Cayros S i Hektor S z zabezpieczeniem przed kamieniami NonStop

Hydrauliczne zabezpieczenie przed kamieniami NonStop zawsze ma jeden siłownik hydrauliczny na parę korpusów pługowych z bezpośrednio podłączonym, napełnionym azotem akumulatorem hydraulicznym. Przy zadziaaniu korpus pługowy poprzez siłownik hydrauliczny naciska tłok w akumulatorze. Gaz zostaje ściśnięty i po pokonaniu przeszkody automatycznie przywraca korpus do pozycji wyjściowej.

#### Zalety:

- ✔ Łatwa regulacja siły uwalniania
- ✔ Cichy i oszczędzający zużycie sposób pracy
- ✔ Wymienne kule przegubowe i panewki kulowe
- ✔ Standardowa dodatkowa śruba przeciążeniowa
- ✔ Zmniejszające się progi wyzwajające wraz ze wzrostem wysokości podnoszenia korpusu pługowego

### Zabezpieczenie przed kamieniami NonStop dostępne jest w dwóch wariantach:

#### Wersja 1:

##### Akumulator hydrauliczny centralnie na siłowniku hydraulicznym

W zwykłym wariantcie akumulator hydrauliczny jest montowany bezpośrednio na siłowniku hydraulicznym, tworząc zwartą całość.

#### Zalety (dodatkowe):

- ✔ Korpusy pługowe uruchamiają się niezależnie od siebie
- ✔ Korpusy pługowe mogą mieć różne obciążenie
- ✔ Bez węży i rurek hydraulicznych na ramie pługowej

#### Wersja 2:

##### Akumulator hydrauliczny z orurowaniem

Łącząc poszczególne elementy, można również wyregulować próg zadziaania centralnie dla wszystkich korpusów. Zawór zwrotny na każdym akumulatorze hydraulicznym umożliwia opcjonalne ustawienie korpusu pługowego indywidualnie na różne wartości obciążenia.

#### Zalety (dodatkowe):

- ✔ Regulacja progu zadziaania dla wszystkich korpusów pługowych w jednym cyklu roboczym (możliwa również podczas jazdy)
- ✔ Dzięki odpowiednim przekrojom przewodów niewielkie wzajemne oddziaływanie elementów



# Po prostu czysta praca

Spełnia największe wymagania



## Blachy ścinające

Tańsza alternatywa dla przedpłużków do mieszania resztek poźniwnych. Seryjnie z dodatkową podporą do grządzieli.

## Blachy odgarniające

W połączeniu z przedpłużkami, blachy odgarniające zapobiegają nawijaniu się słomy (w szczególności słomy kukurydzianej) wokół grządzieli.

## Krój płozowy

Krój płozowy jest alternatywą dla kroju tarczowego, który zapewnia czystą bruzdę, szczególnie na ciężkich, kamienistych glebach i zmniejsza zużycie grządzieli pługa.

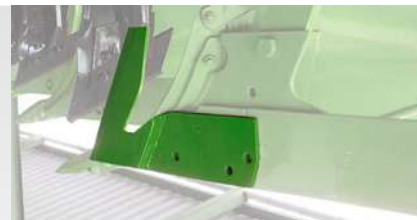
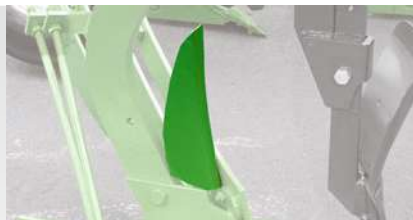



Krój tarczowy o średnicy 500 mm



Krój tarczowy o średnicy 600 mm

## Krój tarczowy – do czystej pracy pługa

Krój tarczowy ma znaczenie dla czystej pracy pługa. Precyzyjne odcinanie calizny przez krój tarczowy ułatwia całkowity obrót i kompletną obróbkę resztek poźniwnych oraz oczyszczanie bruzd.

Dostępne są tarcze ząbkowane o średnicy 500 mm lub 600 mm. Głębokość kroju jest bardzo precyzyjnie regulowana za pomocą tarcz zębatych.

### Zalety:

System w pługach ze sworzniami ścinalnymi jest również regulowany w kierunku jazdy, pozostawiając dużo przestrzeni zapewniającej wysoką przepustowość między korpusem a krojem tarczowym.

## Przedpłużek

Zastosowanie przedpłużka zapewnia użytkowanie pługa bez zapychania się nawet w najtrudniejszych warunkach. Dostępne są następujące przedpłużki:

### Przedpłużek M0

Przedpłużek M0 zaprojektowany został do powszechnego stosowania przy oraniu łąk, a także do dużych ilości resztek poźniwnych, zwłaszcza słomy kukurydzianej.

### Przedpłużek G1

Zastosowanie przedpłużka G1 zapewnia orkę bez zapychania się, szczególnie na ciężkich i lepkich glebach oraz podczas orania terenów zielonych.

### Przedpłużek M3

Optymalna praca przy ekstremalnych ilościach resztek poźniwnych (w szczególności słomy kukurydzianej), zalecana tylko w połączeniu z dużymi odstępami korpusów 105 lub 115 cm. Niedostępne dla pługów z zabezpieczeniem przed kamieniami NonStop.

- ✓ Wersja w pełni regulowana (regulacja głębokości roboczej, bezstopniowa regulacja uchwytu polowego i trójstopniowa regulacja kąta rzutu) dostępna opcjonalnie dla przedpłużków M0 i G1 oraz standardowo dla przedpłużków M3.



Przedpłużek M0

Przedpłużek G1

Przedpłużek M3

# Korpus pług firmy AMAZONE

Niezawodność, łatwość obsługi, najwyższa jakość



## Niezawodna i czysta praca

Korpus pług to centralny element każdego pług, który jest odpowiedzialny za jakość pracy oraz ekonomiczne zastosowanie pług.

Czyste przyoranie resztek poźniwnych, zwłaszcza w utrudnionych warunkach, na przykład przy słomie z kukurydzy, jest jednym z parametrów jakościowych. Korpus pług AMAZONE sprostą również innym wyzwaniom, jak np. praca na zboczach.



Lemiesz dziobowy

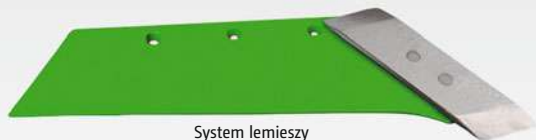

System lemieszki z wymiennym czubkiem

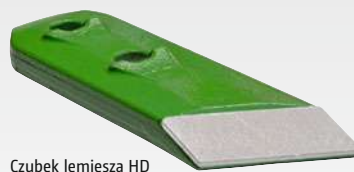

Czubek lemieszki HD



Wymienny czubek

## Lekkie w uciążu aż po czubek

Bazą ekonomicznej pracy pługą jest oczywiście możliwie niskie zapotrzebowanie na siłę uciążu i tym samym zmniejszone zużycie paliwa. Przemysłany kształt połączony z wyjątkowym hartowaniem ©plus, dającym bardzo twarde i jednocześnie gładkie powierzchnie, gwarantuje łatwość uciążu pługów AMAZONE. Wszystkie korpusy pługą są wyposażone w specjalnie zaprojektowane lemieszki. Specjalny kształt zapewnia mniejszy opór i płynniejszą trakcję. Obszar samoostrenia jest niezwykle gruby, co znacznie zwiększa jego żywotność.

## Wersja HD

W celu uzyskania jeszcze dłuższej żywotności czubki lemieszki HD z płytkami z utwardzonego metalu oraz płyty lemieszki HD z przyspawanym utwardzonym metalem są opcjonalnie dostępne dla prawie wszystkich korpusów pługów.

## Układ stosowany 4-krotnie

Odpowiednia długość zapewnia optymalne prowadzenie boczne, co przekłada się na mniejsze zużycie paliwa i perfekcyjny obraz pracy pługą.

❗ „Jesteśmy również bardzo zadowoleni z korpusu pługą WL 430. Mocno skręcona i wydłużona odkładnica obraca całkowicie ziemię i jednocześnie oczyszcza brudę”.

(test praktyczny „Landwirt Österreich” Cayros M 950 · 03/2019)

## Wymienny czubek o specjalnym kształcie

Wymienny czubek chroni płyt lemieszki, obniżając koszty jego zużycia. Jego płaski kształt, samoostrenia się, wymagający niewielkiej siły pociągowej obszar zagłębiania oraz wzmocnienia boczne o grubości 15 mm sprawiają, że wymienny czubek, dzięki selektywnemu doborowi materiału w strefie ścierania, jest nadzwyczaj odporny, zapewniając nadzwyczajną trwałość.

## Zalety korpusu pługą AMAZONE

- ✔ Pełna i równomierna orka resztek poźniwnych sprzyja szybkemu i bezpiecznemu ich rozkładowi oraz aktywacji życia w glebie
- ✔ Płaska i drobnoziarnista powierzchnia ułatwia obróbkę końcową
- ✔ Szerokie czyszczenie brud umożliwia stosowanie szerokich opon i sprzyja wprowadzaniu dużych ilości resztek poźniwnych
- ✔ Niskie zapotrzebowanie na siłę pociągową pozwala zaoszczędzić koszty paliwa

- ✔ Wszystkie pługą mają czterokrotnie stosowany pług.



# Korpus płużny

Odpowiedni korpus jest decydujący



| Korpus płużny                     | WY 400      |   |   |    | WL 430      |   |   |    | WX 400      |   |   |    |
|-----------------------------------|-------------|---|---|----|-------------|---|---|----|-------------|---|---|----|
| Min. głębokość robocza ok. (cm)   | 12          |   |   |    | 12          |   |   |    | 12          |   |   |    |
| Maks. głębokość robocza ok. (cm)  | 30          |   |   |    | 33          |   |   |    | 25          |   |   |    |
| Maks. Szerokość robocza ok. (cm)  | 50          |   |   |    | 55          |   |   |    | 50          |   |   |    |
|                                   | Przydatność |   |   |    | Przydatność |   |   |    | Przydatność |   |   |    |
|                                   | -           | o | + | ++ | -           | o | + | ++ | -           | o | + | ++ |
| Lekka, kleista gleba (torf)       |             |   |   |    |             |   |   |    |             |   |   |    |
| Lekka gleba (piasek)              |             |   |   |    |             |   |   |    |             |   |   |    |
| Średnia gleba                     |             |   |   |    |             |   |   |    |             |   |   |    |
| Ciężka gleba                      |             |   |   |    |             |   |   |    |             |   |   |    |
| Bardzo ciężka gleba (gлина)       |             |   |   |    |             |   |   |    |             |   |   |    |
| Ciężka, kleista gleba (ił)        |             |   |   |    |             |   |   |    |             |   |   |    |
| Pochyłość                         | o           |   |   |    | ●           |   |   |    | o           |   |   |    |
| Spulchnianie                      | ●           |   |   |    | ●           |   |   |    | o           |   |   |    |
| Oczyszczanie bruzdy               | ●           |   |   |    | ●           |   |   |    | ●           |   |   |    |
| Zapotrzebowanie na siłę pociągową | ●           |   |   |    | o           |   |   |    | ●           |   |   |    |
| Odwracanie gleby                  | ●           |   |   |    | ●           |   |   |    | o           |   |   |    |



# Cayros

Od **2-skibowych** od 50 KM

do **6-skibowych** i maks. 380 KM



## Korzyści dla użytkownika:

- ⊕ Łatwe agregatowanie z ciągnikiem dzięki osi szybkiego montażu
- ⊕ Proste ustawienia z przejrzystą konstrukcją suwaka
- ⊕ Logiczna i wygodna obsługa
- ⊕ Doskonała odporność na ścieranie i łatwość uciążu dzięki bardzo twardej i gładkiej powierzchni po unikalnym procesie hartowania ©plus
- ⊕ Wysokie progi wyzwajające przy śrubach ścinalnych dla ciężkich i suchych gleb
- ⊕ Doskonałe wyniki pracy dla wszystkich wymagań dzięki dużemu wyborowi różnych korpusów pługa
- ⊕ Doskonałe prowadzenie przy minimalnych kosztach zużycia dzięki obrotowemu i wymiennemu czubkowi lemiesza
- ⊕ Praca bez zapychania się nawet przy większych ilościach resztek poźniwnych
- ⊕ Długa żywotność dzięki ramie bez spoin o grubych ściankach
- ⊕ Wyjątkowo przyjazna obsługa serwisowa
- ⊕ Uniwersalny system modułowy umożliwia indywidualną konfigurację maszyny



Szeroki program korpusów płużnych

## z 8 korpusami płużnymi

### Hartowanie ©plus

dla części ścieralnych dla zwiększenia ich żywotności



Pługi obrotowe Cayros M, XM, XMS, XS i XS pro są dostępne od 2- do 6-skbowych, dla ciągników o mocy od 50 do 380 KM. Wszystkie pługi Cayros są wyposażone seryjnie w zabezpieczenie przed kamieniami ze sworzniami ścinalnymi oraz z mechaniczną regulacją szerokości roboczej o czterech stopniach. Jako wyposażenie specjalne Cayros S posiada całkowicie automatyczne, hydrauliczne zabezpieczenie przed kamieniami, a Cayros V hydrauliczną regulację szerokości roboczej.



WIĘCEJ INFORMACJI  
[www.amazone.pl/cayros](http://www.amazone.pl/cayros)

# Cayros M

Uniwersalna klasa średnia



Cayros M 3-950

-  „Dzięki lekkiej i kompaktowej konstrukcji pług jest łatwy w obsłudze. Na płaskich powierzchniach można go również napędzać ciągnikami o mocy 80 KM”.

(test praktyczny „Landwirt Österreich” Cayros M 950 · 03/2019)



## ! „Lekki dla ciągnika klasyk!”

Magazyn branżowy „Landwirt Österreich” również dokładnie przetestował Cayros M 3-950. Poza prostymi ustawieniami w teście praktycznym zwrócono również uwagę na dobry obraz pracy pługą. Cayros M 3-950 przekonał redaktorów nawet na zboczach nawet przy dużej ilości resztek poźniwnych. Podkreślono również łatwość uciągu pługą.

(patrz: test praktyczny „Landwirt Österreich” Cayros M 950 · 03/2019)

### Cechy szczególne:

- ✓ 2-, 3- lub 4-skibowe
- ✓ Dla ciągników do 88 kW/120 KM
- ✓ Oś obrotu o średnicy 80 mm z wahliwym ułożyskowaniem stożkowym:
  - Seryjnie w pługach ze sworzniami ścinalnymi i stopniowej regulacji szerokości roboczej
- Oś obrotu o średnicy 90 mm:
  - Seryjnie w pługach z zabezpieczeniem Non Stop i/lub hydrauliczną regulacją szerokości roboczej V
  - ]Opcjonalnie w pługach ze sworzniami ścinalnymi i stopniowej regulacji szerokości roboczej
- ✓ Utwardzony profil ramy 120x100x8 mm
- ✓ Zabezpieczenie przed kamieniami za pomocą sworznii ścinalnych, półautomatyczne zabezpieczenie przed kamieniami lub zabezpieczenie przed kamieniami NonStop
- ✓ 2 wzdłużne rozstawy korpusów do wyboru

Cayros M jest stosowanym uniwersalnie pługiem obracalnym dla szeroko używanej klasy ciągników o mocy do 88 kW/120 KM. Z komfortowym centrum regulacji i wieloma możliwościami wyposażenia, świetnie nadaje się dla małych i średnich gospodarstw.

### Zestawienie typów Cayros M:

|   | Skiby | Wzdłużny rozstaw korpusów (cm) | Wysokość ramy (cm) | Szerokość robocza (cm)    |               |
|---|-------|--------------------------------|--------------------|---------------------------|---------------|
|   |       |                                |                    | Mechanicznie              | Hydraulicznie |
| <b>Cayros M</b>   | 2     | 95/102                         | 78                 | 36/40/44/48               | –             |
| Z zabezpieczeniem półautomatycznym lub śrubą ścinalną           | 3     |                                |                    |                           | 32–52         |
|   | 4     |                                |                    |                           |               |
| <b>Cayros M-S</b>   | 2     | 85/95/102                      | 78                 | 36/40/44/48 <sup>2)</sup> | –             |
| Z automatycznym, hydraulicznym zabezpieczeniem przed kamieniami | 3     | 85 <sup>1)</sup> /95/102       |                    |                           | 32–52         |
| NonStop   | 4     | 85/95                          |                    |                           | –             |

<sup>1)</sup> Brak wzdłużnego rozstawu korpusów w Cayros V

<sup>2)</sup> Przy wzdłużnym rozstawie korpusów 85 cm szerokość robocza 32/36/40/44 cm



Cayros M 2

# Cayros XM

Uniwersalna waga średnia



Cayros XM 4-950 VS



## ! „Decyzja o kupnie Cayros XM była słuszna!”

„Zainspirowani pokazem demonstracyjnym w sąsiednim gospodarstwie, postanowiliśmy kupić 4-skibowy pług Cayros XM 1050. Byliśmy pod wrażeniem jego pracy, zwłaszcza wysokiej przepustowości oraz szerokiemu kołu podporowemu zamontowanemu daleko od ostatniego korpusu pługa. Decyzja o zakupie pługa Cayros XM była zdecydowanie słuszna” – mówi Damian Chyliński, kierownik zakładu w południowo-wschodniej Polsce.

### Cechy szczególne:

- ✔ 3- lub 4-skibowe
- ✔ Dla ciągników do 103 kW/140 KM
- ✔ Oś obrotu o średnicy 90 mm z wahliwym ułożyskowaniem stożkowym
- ✔ Utwardzany profil ramy 150x100x8 mm
- ✔ Zabezpieczenie przed kamieniami sworzni ścinalnych lub zabezpieczenie przed kamieniami NonStop
- ✔ 3 wzdłużne rozstawy korpusów do wyboru (w zależności od typu)

Dzięki odpowiednio dobranemu mechanizmowi obrotowemu i ramie pług Cayros XM jest uniwersalnym urządzeniem dla ciągników o mocy do 103 kW/140 KM. Przy wysokości ramy do 82 cm i wzdłużnym rozstawie korpusów do 105 cm można przyorać nawet duże ilości resztek poźniowych

### Zestawienie typów Cayros XM:

|   | Skiby | Wzdłużny rozstaw korpusów (cm) | Wysokość ramy (cm) | Szerokość robocza (cm) |               |
|---|-------|--------------------------------|--------------------|------------------------|---------------|
|   |       |                                |                    | Mechanicznie           | Hydraulicznie |
| <b>Cayros XM</b><br>Z zabezpieczeniem śrubą ścinalną  | 3     | 85/95/105                      | 78/82              | 36/40/44/48            | 32–52         |
|   | 4     |                                |                    |                        |               |
| <b>Cayros XM-S</b><br>Z automatycznym, hydraulicznym zabezpieczeniem przed kamieniami NonStop | 3     | 85/95/105                      | 78                 | 36/40/44/48            | 32–52         |
|   | 4     | 85/95/105 <sup>1)</sup>        |                    |                        |               |

<sup>1)</sup> Brak wzdłużnego rozstawu korpusów w Cayros V

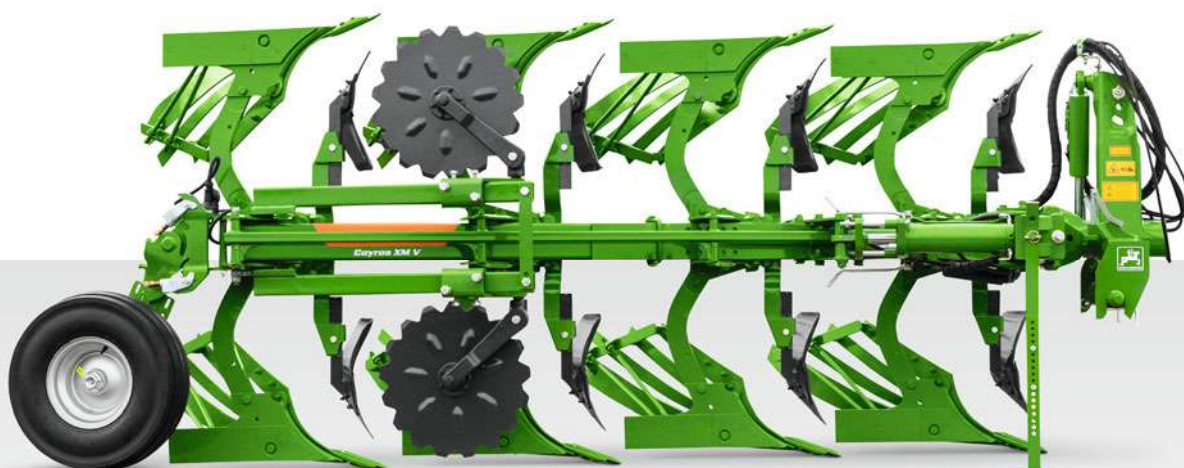

Cayros XM 4-V

# Cayros XMS

Pług premium wyższej klasy średniej



Cayros XMS 4-1050 VS



## ! „Pług bardzo dobrze radzi sobie z różnorodnymi glebami”

Zakład Welpinghus w Borgholzhausen (Niemcy) używa pługa Cayros XMS V od sezonu 2017 r. Wyposażony w korpusy WL-430, pług przekonuje szczególnie dobrym efektem pracy. „Pług dobrze wchodzi w ziemię, bez względu na warunki!” – mówi kierownik zakładu Henrik Welpinghus. Jest bardzo zadowolony, że korpus pługa się łatwo ciągnie pomimo doskonałego czyszczenia brzd.

### Cechy szczególne:

- ✔ 3-, 4- lub 5-skibowe (zależnie od typu)
- ✔ Dla ciągników do 147 kW/200 KM
- ✔ Oś obrotu o średnicy 100 mm z wahliwym ułożyskowaniem stożkowym
- ✔ Utwardzany profil ramy 150x100x8 mm (grubość ścian 12 mm przy 5-skibowym)
- ✔ Zabezpieczenie przed kamieniami za pomocą sworzni ścinalnych lub zabezpieczenie przed kamieniami NonStop
- ✔ 3 wzdłużne rozstawy korpusów do wyboru (w zależności od typu)

Dokładnie przemyślany mechanizm obrotowy o dużym komforcie regulacji i wyjątkowym wyposażeniu sprawia, że Cayros XMS to pług uniwersalny do ciągników o mocy do 147 kW/200 KM.

### Zestawienie typów Cayros XMS:

|  | Skiby | Wzdłużny rozstaw korpusów (cm) | Wysokość ramy (cm) | Szerokość robocza (cm) |               |
|--|-------|--------------------------------|--------------------|------------------------|---------------|
|  |       |                                |                    | Mechanicznie           | Hydraulicznie |
| <b>Cayros XMS</b><br>Z zabezpieczeniem śrubą ścinalną  | 3     | 85/95/105                      | 78/82              | 36/40/44/48            | 32–52         |
|  | 4     |                                |                    |                        |               |
|  | 5     |                                |                    |                        |               |
| <b>Cayros XMS-S</b><br>Z automatycznym, hydraulicznym zabezpieczeniem przed kamieniami NonStop | 3     | 85/95/105                      | 78/82              | 36/40/44/48            | 32–52         |
|  | 4     |                                |                    |                        |               |
|  | 5     | 85/95                          |                    |                        |               |



Cayros XMS 5-V

# Cayros XS

Mocna klasa wyższa



Cayros XS 5-1050 V





@agrarteute

## ! „W teście wytrzymałościowym przekonuje łatwość obsługi i dobry obraz pracy pługa”

Magazyn agrarteute wystawił również 5-skibowy pług Cayros XS 4+1 VS na próbę wytrzymałościową na powierzchni około 100 hektarów. Poza wygodnymi ustawieniami za pomocą centrali regulacyjnej, redakcja chwaliła przede wszystkim czystą pracę pługa. W praktyce wymienny czubek lemieszki wykazywał również dobre właściwości prowadzenia oraz niezawodne działanie i regulację hydraulicznego zabezpieczenia przed kamieniami NonStop.

(porównaj: „agrarteute” test wytrzymałościowy Cayros XS 4+1 VS · 03/2019)

### Cechy szczególne:

- ✔ 4-, 5- albo 6-skibowy (zależnie od typu)
- ✔ Dla ciągników do 191 kW/260 KM
- ✔ Oś obrotu o średnicy 120 mm z wahliwym ułożyskowaniem stożkowym
- ✔ Utwardzany profil ramy 150x150x8,8 mm (grubość ścian 12 mm od 5-skibowego)
- ✔ Zabezpieczenie przed kamieniami za pomocą sworzni ścinalnych lub zabezpieczenie przed kamieniami NonStop
- ✔ 3 wzdłużne rozstawy korpusów do wyboru (w zależności od typu)

Cayros XS posiada max 6 skib dla osiągnięcia wysokiej wydajności powierzchniowej i ma wyjątkowo zwartą i funkcjonalną budowę. Pług Cayros XS nadaje się do ciągników o mocy do 191 kW/260 KM i jest właściwym urządzeniem dla dużych gospodarstw rolnych lub firm usługowych, które chcą wydajnie i ekonomicznie orać ziemię.

### Zestawienie typów Cayros XS:

|   | Skiby | Wzdłużny rozstaw korpusów (cm) | Wysokość ramy (cm) | Szerokość robocza (cm) |               |
|---|-------|--------------------------------|--------------------|------------------------|---------------|
|   |       |                                |                    | Mechanicznie           | Hydraulicznie |
| <b>Cayros XS</b><br>Z zabezpieczeniem śrubą ścinalną  | 4     | 95/105/115                     | 82/90              | 36/40/44/48            | 32–55         |
|   | 5     |                                |                    |                        |               |
|   | 6     | 95/105                         |                    |                        |               |
| <b>Cayros XS-S</b><br>Z automatycznym, hydraulicznym zabezpieczeniem przed kamieniami NonStop | 4     | 95/105/115 <sup>1)</sup>       | 78/82              | 36/40/44/48            | 32–55         |
|   | 5     |                                |                    |                        |               |
|   | 6     | 95/105 <sup>2)</sup>           |                    |                        |               |

<sup>1)</sup> Nie dla mechanicznej regulacji szerokości pracy

<sup>2)</sup> Nie dla hydraulicznej regulacji szerokości pracy



Cayros XS 5-V

# Cayros XS pro

Najmocniejszy pług zawieszany dla dużych ciągników



Cayros XS pro 6-950 VS

### ✔ Najlepsze kopiowanie głębokości

Dzięki dużemu wyborowi kół podporowych, kopiowanie głębokości Cayros można indywidualnie regulować. Dzięki różnym opcjom montażu i wielu kołom, koła podporowe można optymalnie dostosować do praktycznych wymagań. Wybierz idealne koło podporowe – od prostego koła z blachy po koło wielozadaniowe.

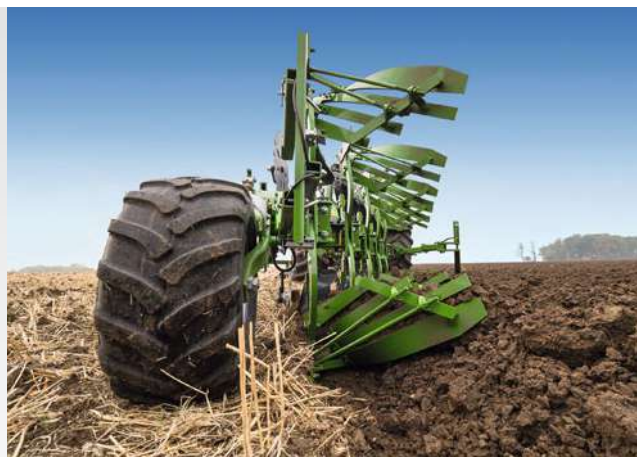

### Cechy szczególne:

- ✔ 4-, 5- albo 6-skibowy (zależnie od typu)
- ✔ Dla ciągników do 279 kW/380 KM
- ✔ Oś obrotu o średnicy 120 mm z wahliwym ułożyskowaniem stożkowym
- ✔ Utwardzany profil ramy 200x150x10 mm
- ✔ Zabezpieczenie przed kamieniami za pomocą sworzni ścinalnych lub zabezpieczenie przed kamieniami NonStop
- ✔ 3 wzdłużne rozstawy korpusów do wyboru (w zależności od typu)

Niezwykle wytrzymała konstrukcja mechanizmu obrotowego, ramy i grządzieli sprawiają, że pług Cayros XS pro to wysokowydajna maszyna dla dużych gospodarstw rolnych, firm usługowych lub do zastosowań międzyzakładowych. Wzdłużne rozstawy korpusów do 115 cm i wysokość ramy do 90 cm sprawiają, że pług Cayros XS pro jest bezkonkurencyjny nawet przy dużych ilościach resztek poźniwnych.

### Zestawienie typów Cayros XS pro:

|   | Skiby | Wzdłużny rozstaw korpusów (cm) | Wysokość ramy (cm) | Szerokość robocza (cm) |               |
|---|-------|--------------------------------|--------------------|------------------------|---------------|
|   |       |                                |                    | Mechanicznie           | Hydraulicznie |
| <b>Cayros XS pro</b><br>Z zabezpieczeniem śrubą ścinalną  | 4     | 95/105/115                     | 82/90              | 36/40/44/48            | 32–55         |
|   | 5     |                                |                    |                        |               |
|   | 6     | 95/105                         |                    |                        |               |
| <b>Cayros XS pro-S</b><br>Z automatycznym, hydraulicznym zabezpieczeniem przed kamieniami NonStop | 4     | 95/105/115 <sup>1)</sup>       | 78/82              | 36/40/44/48            | 32–55         |
|   | 5     |                                |                    |                        |               |
|   | 6     | 95/105 <sup>2)</sup>           |                    |                        |               |

<sup>1)</sup> Nie dla mechanicznej regulacji szerokości pracy

<sup>2)</sup> Nie dla hydraulicznej regulacji szerokości pracy



# Pług zawieszane Cayros

Obsługa prosta jak nigdy!



❗ „Centrala regulacyjna jest kompaktowa i czysta”.  
 (test wytrzymałościowy „agrarheute” Cayros XS 4+1 VS · 03/2019)

# Centrala regulacyjna

Logiczna i wygodna



## Logiczna regulacja pługa

Bazą perfekcyjnego ustawienia pługa jest łatwo zrozumiały i logiczny system regulacji. Prawidłowa regulacja pługa oznacza po prostu redukcję kosztów pracy, ponieważ wyjątkowo pozytywnie wpływa na stopień ścieralności i zużycie paliwa. Sprawdzona konstrukcja suwakowa pługów Cayros jest w stanie sprostać oczekiwaniom w szczególny sposób.

## Hydrauliczna regulacja pierwszego korpusu

Opcjonalnie dostępne jest dopasowanie szerokości roboczej pierwszego korpusu bezpośrednio z kabiny ciągnika za pomocą siłownika hydraulicznego podwójnego działania. Zapewnia to wysoki komfort regulacji, szczególnie na zboczach, na silnie zróżnicowanych glebach lub przy częstych zmianach ciągników.

## Prosto i szybko!

Dokładne ustawienie pługa można podzielić na następujące etapy:

Głębokość roboczą pługa ustawia się za pomocą koła podporowego i dźwigni dolnych ciągnika.

- ① Ustawić nachylenie za pomocą trzpienia nastawczego na koźle obrotnicy.
- ② Ustawić punkt ucięcia. Łącznik górny wskazuje prosto w kierunku jazdy.
- ③ Ustawić szerokość roboczą pierwszego korpusu za pomocą suwaka.

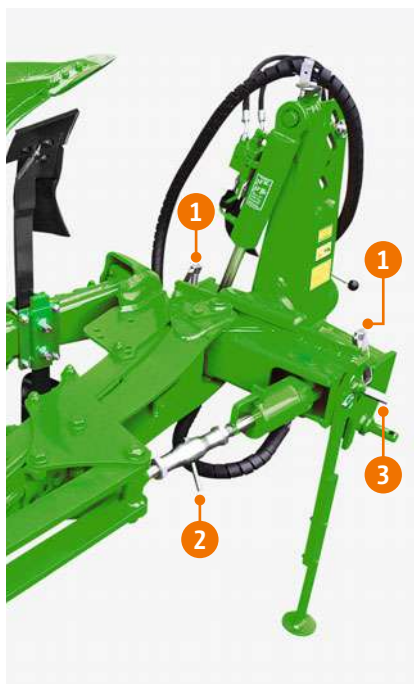

Centrum regulacji Cayros

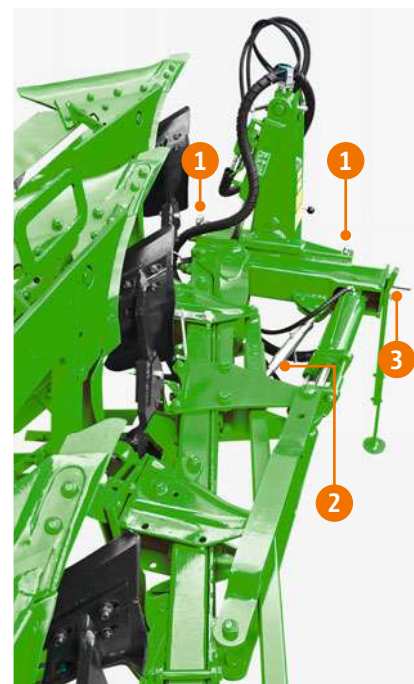

Centrum regulacji Cayros V

# Zmiana szerokości roboczej

Komfortowo i niezawodnie



# Prosta regulacja

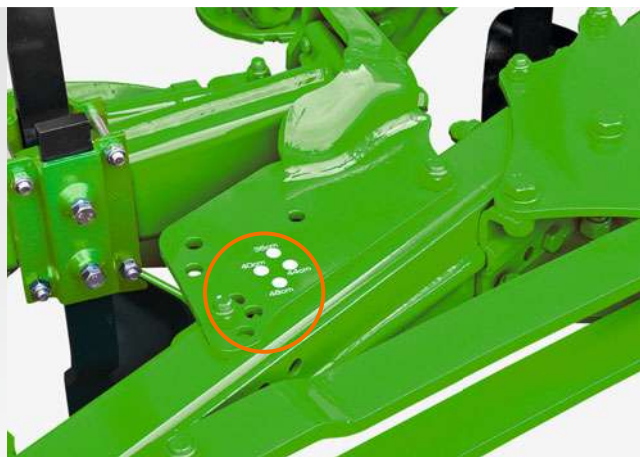

Mechaniczna regulacja szerokości roboczej

## Cayros – mechaniczna precyzja

Seryjna regulacja szerokości roboczej odbywa się w 4 stopniach przez manualne wychylenie elementów grzędzieli. Dzięki temu możliwe jest łatwe dopasowanie urządzenia do różnych warunków (warunki glebowe, ciągnik itp.). Podczas regulacji szerokości roboczej ma miejsce również automatyczna regulacja narzędzi wstępnych i kół podporowych. Dodatkowa korekta nie jest wymagana.

## Cayros V – hydraulicznie, komfortowo

We wszystkich pługach Cayros V szerokość robocza regulowana jest bezstopniowo z kabiny ciągnika za pomocą układu hydraulicznego. Dobrze widoczna skala ze wskaźnikiem, informuje kierowcę o ustawionej szerokości roboczej. Dzięki zintegrowanej kinematyce pługa Cayros V automatycznie regulowane są również: punkt ciągu, szerokość robocza pierwszego korpusu, wszystkie narzędzia wstępne i koło podporowe.

## Zalety Cayros V:

- ✔ Proste ustawianie z automatyczną regulacją pierwszego korpusu, punktu ciągu i akcesoriów przy przestawianiu szerokości roboczej – ręczna korekta nie jest wymagana
- ✔ Optymalne rozmieszczenie dźwigni punktów obrotu zapewnia niskie siły przestawiania i obciążenia łożyska, a tym samym mniejsze zużycie i dłuższą żywotność

Tuleje Connex



- ✔ Punkty obrotu belki grzędzieli znajdują się na zewnątrz rury ramy, dzięki czemu unika się osłabienia rury ramy przez dodatkowe wiercenia
- ✔ Minimalizacja punktów obrotu, a tym samym minimalizacja zużycia i nakładów na konserwację
- ✔ Zastosowanie tulei CONNEX zapewnia dłuższą żywotność



# Perfekcja w każdym detalu

## Liniowanie ramy – prosty obrót za pomocą siłownika z pamięcią

Dla uzyskania większego prześwitu przy obracaniu pługa oraz dla spokojnego obrotu wszystkie pługi mogą być wyposażone w liniowanie ramy. Rama pługa składa się przed obrotem automatycznie w kierunku środka ciągnika a po zakończeniu obrotu powraca do swojej poprzedniej pozycji roboczej. Takie przemieszczenie punktu ciężkości powoduje również mniejsze obciążenie podnośnika ciągnika i zmniejsza niebezpieczeństwo wywrócenia na zboczu.

## Zalety

- ✔ Wysoki prześwit przy obracaniu pługa
- ✔ Cichy obrót
- ✔ Redukcja obciążenia z podnośnika ciągnika
- ✔ Zmniejszenie ryzyka wywrótu

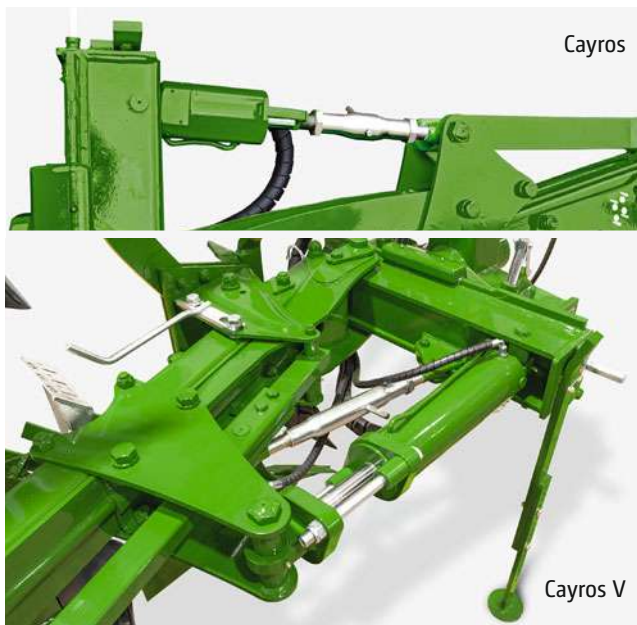

Pługi Cayros V mogą być opcjonalnie wyposażone w siłownik z pamięcią położenia z pływającym tłokiem, który służy również jako siłownik liniowania





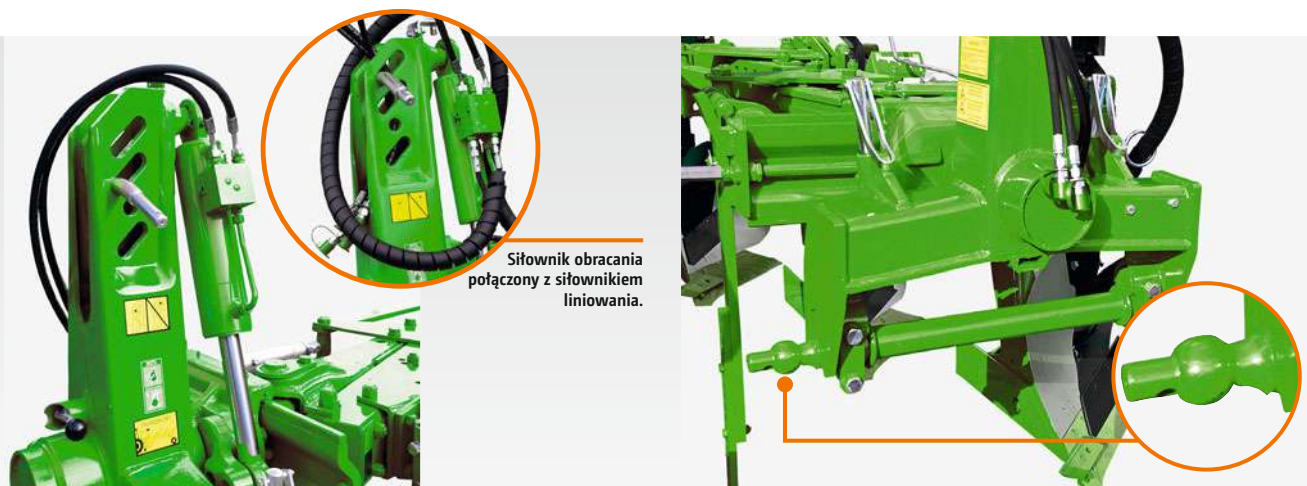

Komfortowa hydraulika obracania

Opcjonalnie zintegrowane szybkozłączka kulowe zapewniają komfort i bezpieczeństwo

## Komfortowa hydraulika obracania





Wszystkie obrotnice pługów Cayros posiadają obracanie za pomocą siłownika hydraulicznego o działaniu dwustronnym z automatycznym przełączaniem. Dzięki temu pług jest obracany płynnie i bez szarpnięć.

Wszystkie wieże mocujące posiadają podłużne otwory do mocowania łącznika górnego, które umożliwiają optymalne dopasowanie kombinacji pług-ciągnik do nierównego podłoża.

## Elastyczna oś dźwigni dolnych





Jednocześnieowa i przelotowa oś dźwigni dolnych jest szczególnie elastyczna i pochłania wszystkie drgania podczas pracy i przede wszystkim podczas transportu. Poza tym oś dźwigni dolnych ułatwia szybkie agregatowanie pługa z ciągnikiem bez użycia narzędzi.

## Zestawienie obrotnic Cayros

|                            |  |  |  |  |
|----------------------------|---|---|--|---|
| <b>Typy obrotnicy</b>      | <b>M</b>  | <b>XM</b>   | <b>XMS</b>   | <b>XS/XS pro</b>  |
| Ø Oś obrotu                | 80  | 90  | 100  | 120   |
| Ułożyskowanie              | Stożkowe wałkowe  |   |  |   |
| Pozycje dźwigni górnej     | 3 (2x podłużny otwór)   |   | 4 (3x podłużny otwór)  |   |
| Kategoria zawieszenia      | 2 lub 3N  | 3N lub 3  |  | 3N, 3 lub 4N  |
| Zastosowanie z             |   |   |  |   |
| M                          | Seria   | Opcjonalnie   |  |   |
| M (półautomatyczne)        |   | Opcjonalnie   |  |   |
| M (typy V, S, VS)          |   | Seria   |  |   |
| XM (wszystkie typy)        |   | Seria   |  |   |
| XMS (wszystkie typy)       |   |   | Seria  |   |
| XS/XS pro (wszystkie typy) |   |   |  | Seria 6-skibowa w wersji wzmocnionej XS pro   |

# Najlepsze dla wszystkich wymagań!

Większa wszechstronność – więcej zastosowań

| Wahadłowe koła podporowe z przodu |          |  |   |   |   |  |   |                   |   |  |   |                   |   |  |   |                   |                   |  |   |                   |                   |
|-----------------------------------|----------|---|---|---|---|---|---|-------------------|---|--|---|-------------------|---|---|---|-------------------|-------------------|---|---|-------------------|-------------------|
|                                   |          | Podwójne koło podporowe   |   |   |   | Opony pneumatyczne z profilem ciągnikowym   |   |                   |   | Opony pneumatyczne   |   |                   |   | Opony pneumatyczne  |   |                   |                   | Opony pneumatyczne z profilem ciągnikowym   |   |                   |                   |
| Średnica                          |          | 500 mm  |   |   |   | 580 mm  |   |                   |   | 600 mm   |   |                   |   | 680 mm  |   |                   |                   | 690 mm  |   |                   |                   |
| Szerokość                         |          | 185 mm  |   |   |   | 270 mm  |   |                   |   | 220 mm   |   |                   |   | 250 mm  |   |                   |                   | 320 mm  |   |                   |                   |
| Kat.                              | Skiby    | 2   | 3 | 4 | 5 | 2   | 3 | 4                 | 5 | 2  | 3 | 4                 | 5 | 2   | 3 | 4                 | 5                 | 2   | 3 | 4                 | 5                 |
| Cayros                            | M        |   |   | x |   |   |   | x <sup>1)</sup>   |   |  |   | x <sup>1)</sup>   |   |   |   |                   |                   |   |   |                   |                   |
|                                   | Typy S/V |   |   | x |   |   |   | x <sup>1)</sup>   |   |  |   | x <sup>1)</sup>   |   |   |   |                   |                   |   |   |                   |                   |
|                                   | Typy VS  |   |   |   |   |   |   |                   |   |  |   |                   |   |   |   |                   |                   |   |   |                   |                   |
| Cayros                            | XM       |   |   | x |   |   |   | x <sup>1)</sup>   |   |  |   | x <sup>1)</sup>   |   |   |   | x <sup>1)</sup>   |                   |   |   |                   |                   |
|                                   | Typy S/V |   |   | x |   |   |   | x <sup>1)</sup>   |   |  |   | x <sup>1)</sup>   |   |   |   | x <sup>1)</sup>   |                   |   |   |                   |                   |
|                                   | Typy VS  |   |   | x |   |   |   | x <sup>1)2)</sup> |   |  |   | x <sup>1)2)</sup> |   |   |   | x <sup>1)2)</sup> |                   |   |   |                   |                   |
| Cayros                            | XMS      |   |   |   |   |   |   | x <sup>1)</sup>   |   |  |   | x <sup>1)</sup>   |   |   |   | x <sup>1)</sup>   | x <sup>1)</sup>   |   |   | x <sup>1)</sup>   | x <sup>1)</sup>   |
|                                   | Typy S/V |   |   |   |   |   |   | x <sup>1)</sup>   |   |  |   | x <sup>1)</sup>   |   |   |   | x <sup>1)</sup>   | x <sup>1)</sup>   |   |   | x <sup>1)</sup>   | x <sup>1)</sup>   |
|                                   | Typy VS  |   |   |   |   |   |   | x <sup>1)2)</sup> |   |  |   | x <sup>1)2)</sup> |   |   |   | x <sup>1)2)</sup> |                   |   |   | x <sup>1)2)</sup> |                   |
| Cayros                            | XS       |   |   |   |   |   |   |                   |   |  |   |                   |   |   |   | x                 | x <sup>2)</sup>   |   |   | x                 | x <sup>2)</sup>   |
|                                   | Typy S/V |   |   |   |   |   |   |                   |   |  |   |                   |   |   |   | x                 | x <sup>2)4)</sup> |   |   | x                 | x <sup>2)4)</sup> |
|                                   | Typy VS  |   |   |   |   |   |   |                   |   |  |   |                   |   |   |   | x <sup>-)</sup>   | x <sup>2)3)</sup> |   |   | x <sup>-)</sup>   | x <sup>2)3)</sup> |
| Cayros                            | XS pro   |   |   |   |   |   |   |                   |   |  |   |                   |   |   |   | x                 | x <sup>2)</sup>   |   |   | x                 | x <sup>2)</sup>   |
|                                   | Typy S   |   |   |   |   |   |   |                   |   |  |   |                   |   |   |   | x                 |                   |   |   | x                 |                   |
|                                   | Typy V   |   |   |   |   |   |   |                   |   |  |   |                   |   |   |   | x                 | x <sup>2)</sup>   |   |   | x                 | x <sup>2)</sup>   |
|                                   | Typy VS  |   |   |   |   |   |   |                   |   |  |   |                   |   |   |   | x <sup>-)</sup>   |                   |   |   | x <sup>-)</sup>   |                   |

x<sup>1)</sup> od 95 cm wzdłużnego rozstawu korpusów

x<sup>2)</sup> nie z 115 cm wzdłużnym rozstawem korpusów

x<sup>3)</sup> z adapterem do optymalizacji wychylenia ramy

x<sup>4)</sup> maksymalnie 95 cm wzdłużnego rozstawu korpusów przy zabezpieczeniu przed kamieniami

x<sup>-)</sup> nie jest zalecane

| Wahadłowe koła podporowe z tyłu |                       |  |   |   |   |  |   |   |   |  |   |   |   |  |   |   |   |  |   |   |   |
|---------------------------------|-----------------------|--|---|---|---|---|---|---|---|--|---|---|---|---|---|---|---|---|---|---|---|
|                                 |                       | Metalowe   |   |   |   | Opony pneumatyczne  |   |   |   | Opony pneumatyczne   |   |   |   | Opony pneumatyczne  |   |   |   | Opony pneumatyczne z profilem ciągnikowym   |   |   |   |
| Średnica                        |                       | 500 mm   |   |   |   | 550 mm  |   |   |   | 600 mm   |   |   |   | 680 mm  |   |   |   | 690 mm  |   |   |   |
| Szerokość                       |                       | 185 mm   |   |   |   | 160 mm  |   |   |   | 220 mm   |   |   |   | 250 mm  |   |   |   | 320 mm  |   |   |   |
| Kat.                            | Skiby                 | 2  | 3 | 4 | 5 | 2   | 3 | 4 | 5 | 2  | 3 | 4 | 5 | 2   | 3 | 4 | 5 | 2   | 3 | 4 | 5 |
| Cayros                          | M                     | x  | x | x |   | x   | x | x |   | x  | x | x |   |   |   |   |   |   |   |   |   |
|                                 | Typy S                | x  | x | x |   | x   | x | x |   | x  | x | x |   |   |   |   |   |   |   |   |   |
|                                 | Typy V                | x  | x | x |   | x   | x | x |   | x  | x | x |   |   |   |   |   |   |   |   |   |
|                                 | Typy VS               |  | x |   |   |   | x |   |   |  | x |   |   |   |   |   |   |   |   |   |   |
| Cayros                          | XM wszystkie typy     |  |   |   |   |   |   |   |   | x  | x |   |   |   | x | x |   |   |   |   |   |
| Cayros                          | XMS                   |  |   |   |   |   |   |   |   | x  | x | x |   | x   | x | x |   | x   | x | x |   |
|                                 | Typy S/V              |  |   |   |   |   |   |   |   | x  | x | x |   | x   | x | x |   | x   | x | x |   |
|                                 | Typy VS               |  |   |   |   |   |   |   |   | x  | x |   |   | x   | x |   |   | x   | x |   |   |
| Cayros                          | XS wszystkie typy     |  |   |   |   |   |   |   |   |  | x |   |   |   | x |   |   |   |   | x |   |
| Cayros                          | XS pro wszystkie typy |  |   |   |   |   |   |   |   |  | x |   |   |   | x |   |   |   |   | x |   |

- ❗ „Firma Amazone oferuje adapter obrotowy do wahadłowego koła podporowego dla pługów, które mają spełniać najwyższe wymagania. W ten sposób koło jest wychylane za ostatnią redlicą – to duży plus!”

(test praktyczny „Landwirt Österreich” Cayros M 950 · 03/2019)



🔍 Wyposażenie dodatkowe adaptera obrotowego

| Koła wielozadaniowe z tyłu | Opony pneumatyczne |   | Opony pneumatyczne |   | Opony pneumatyczne |   | Opony pneumatyczne z profilem ciągnikowym |   | Opony pneumatyczne |   | Opony pneumatyczne |   | Opony pneumatyczne z profilem ciągnikowym |   |   |   |   |   |   |   |
|----------------------------|--------------------|---|--------------------|---|--------------------|---|---|---|--------------------|---|--------------------|---|---|---|---|---|---|---|---|---|
|                            | Pojedyncze ramie   |   |                    |   | Podwójne ramie     |   |   |   |                    |   |                    |   |   |   |   |   |   |   |   |   |
| Średnica                   | 550 mm             |   |                    |   | 600 mm             |   |   |   | 680 mm             |   |                    |   | 690 mm                                    |   |   |   |   |   |   |   |
| Szerokość                  | 160 mm             |   |                    |   | 220 mm             |   |   |   | 250 mm             |   |                    |   | 320 mm                                    |   |   |   |   |   |   |   |
| Kat.                       | Skiby              | 2 | 3                  | 4 | 2                  | 3 | 4   | 5 | 3                  | 4 | 5                  | 3 | 4   | 5 | 5 | 6 | 5 | 6 | 5 | 6 |
| Cayros M                   | M                  | x | x                  | x | x                  | x | x   |   |                    |   |                    |   |   |   |   |   |   |   |   |   |
|                            | Typy S             | x | x                  | x | x                  | x | x   |   |                    |   |                    |   |   |   |   |   |   |   |   |   |
|                            | Typy V             |   | x                  | x |                    | x | x   |   |                    |   |                    |   |   |   |   |   |   |   |   |   |
|                            | Typy VS            |   | x                  |   |                    | x |   |   |                    |   |                    |   |   |   |   |   |   |   |   |   |
| Cayros XM wszystkie typy   |                    |   |                    |   | x                  | x |   | x | x                  |   |                    |   |   |   |   |   |   |   |   |   |
| Cayros XMS                 | XMS                |   |                    |   |                    | x | x   | x | x                  | x | x                  | x | x   | x |   |   |   |   |   |   |
|                            | Typy S/V           |   |                    |   |                    | x | x   | x | x                  | x | x                  | x | x   | x |   |   |   |   |   |   |
|                            | Typy VS            |   |                    |   |                    | x | x   |   | x                  | x |                    | x | x   |   | x |   | x |   | x |   |
| Cayros XS                  | XS                 |   |                    |   |                    |   | x   | x |                    | x | x                  |   | x   | x |   | x |   | x |   | x |
|                            | Typy V             |   |                    |   |                    |   | x   | x |                    | x | x                  |   | x   | x |   | x |   | x |   | x |
|                            | Rodzaje S/VS       |   |                    |   |                    |   | x   |   |                    | x |                    |   | x   |   | x | x | x | x | x | x |
| Cayros XS pro              | XS pro             |   |                    |   |                    |   | x   | x |                    | x | x                  |   | x   | x |   | x |   | x |   | x |
|                            | Typy V             |   |                    |   |                    |   | x   | x |                    | x | x                  |   | x   | x |   | x |   | x |   | x |
|                            | Rodzaje S/VS       |   |                    |   |                    |   | x   |   |                    | x |                    |   | x   |   | x | x | x | x | x | x |

- ❗ „Transport na kole wielozadaniowym jest bezproblemowy, a pług na drodze porusza się równo za ciągnikiem”.  
(test wytrzymałościowy „agrarheute” Cayros XS 4+1 VS · 03/2019)

- ❗ „Obracanie pługa jest płynne dzięki regulowanej amortyzacji hydraulicznej”.  
(test praktyczny „Landwirt Österreich” Cayros M 950 · 03/2019)



# Wyposażenie dostosowane do wszystkich wymagań

Idealne rozwiązanie dla potrzeb naszych klientów



Dzięki połączeniu koła wielozadaniowego i dobrze widocznego oświetlenia dla ruchu drogowego, pług Cayros jest również bezpieczny na drodze.



## Pogłębiacz do głębokiego spulchniania

W pewnych warunkach terenowych konieczne może być spulchnianie poniżej głębokości roboczej korpusu pługa. Głębokość pracy pogłębiacza jest regulowana i można je łatwo wymieniać z zachowaniem niskich kosztów części ścieralnych.



## Adapter osi zawieszenia dla zwiększenia wysokości podnoszenia

Dla zwiększenia wysokości podnoszenia pługu opcjonalnie wszystkie osie dźwigni dolnych wyposażono w adapter, który ustawia niżej oś dźwigni dolnych, zapewniając więcej prześwitu podczas podnoszenia. Adapter osi dźwigni dolnych można zamontować w każdej chwili.

## Oświetlenie dla większego bezpieczeństwa ruchu drogowego

Wszystkie pługi są również wyposażone w oświetlenie drogowe. Może ona być do wyboru lewostronna (do transportu pługa w pozycji roboczej) albo obustronna przy zastosowaniu transportowych kół podporowych. Takie oświetlenie zapewnia bezpieczeństwo w ruchu drogowym.



Oświetlenie jest łatwe w demontażu – można je szybko i łatwo zdemontować do pracy w terenie.

# Ramię wału doprawiającego

Do wszystkich pługów Cayros



Pług Cayros z wbudowanym ramieniem,  
C-Pack 900 S i krzywkowym wałem pierścieniowym 550



Do połączonej pracy pługa z wałami uprawowymi wszystkie pługi Cayros można wyposażyć w ramiona zaczepowe z hydrauliczną blokadą. Dzięki bezpośredniemu połączeniu z obrotowym układem hydraulicznym pługa nie jest wymagane dodatkowe gniazdo hydrauliczne.

Ramiona wału są mocowane bezpośrednio na mechanizmie obrotowym i dzięki temu nie ma to wpływu na punkt ciągu pługa. Wszystkie ramiona wyposażono w sprężynowy mechanizm zabezpieczający, który tłumi skoki obciążenia występujące w momencie zaczepienia wału.

Podczas jazdy po drogach publicznych ramię zaczepowe można łatwo przystosować do pozycji transportowej i zabezpieczyć swożniem, aby zapewnić bezpieczny transport.

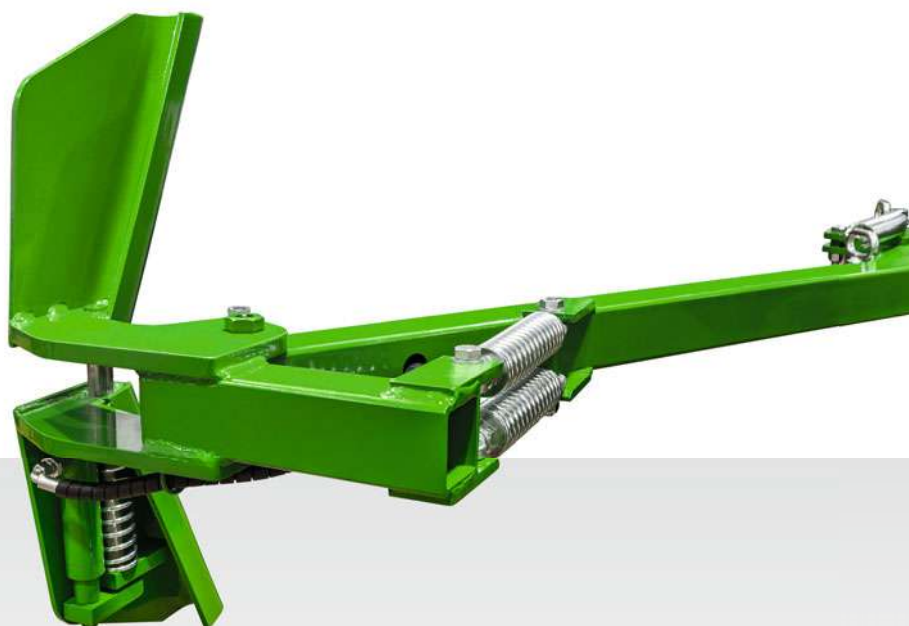

# Wał pług

Zwiększ swoją wydajność!



## Równanie i selektywne zagęszczanie w jednym przejeździe roboczym

Aby przygotować pole do późniejszego siewu, idealne jest selektywne zagęszczanie po orce. W wielu przypadkach nie ma czasu na osiadanie gleby po orce oraz na naturalne przygotowanie gleby, przez co optymalne wydaje się połączenie dwóch przejazdów roboczych.

Ciężki wał pierścieniowy w połączeniu z pługiem zapewnia głębokie zagęszczenie, rozdrabnia duże bryły i zapobiega również wysuszeniu gleby.



# C-Pack 900 S i krzywkowy wał pierścieniowy 550



## C-Pack 900 S

Dzięki dużej średnicy pierścienia wynoszącej 900 mm praca wału jest wyjątkowo lekka. Profil pierścienia posiada kąt  $36^\circ$ , co na ciężkich glebach zapewnia głębokie zagęszczanie i niewielkie zapadanie się. Ze zintegrowanym grzbietem pierścienia packer osiąga w lekkiej glebie kąt dolegania wynoszący  $42^\circ$ , co gwarantuje optymalne podtrzymywanie wału i głębokie działanie. Ze względu na ten profil pierścienia możliwe jest szczególnie uniwersalne zastosowanie na różnych glebach. Konstrukcja wału bez piasty umożliwia modularną rozbudowę szerokości roboczej, a odporne na zużycie taśmy czyszczące umożliwiają eksploatację bez zapychania.

## Korzyści dla użytkownika

- ⊕ Uniwersalny profil pierścienia z kątem  $36^\circ$  i z dodatkowo zintegrowanym grzbietem. Średnica pierścienia 900 mm
- ⊕ Konstrukcja pierścienia bez piasty umożliwia modularną rozbudowę szerokości roboczej
- ⊕ Zintegrowane taśmy czyszczące dla prac bez zapychania

### Możliwość uzupełnienia o

- ⊕ Krzywkowy wał pierścieniowy do intensywnego równania i rozdrabniania
- ⊕ Najłatwiejsze przestawianie z pozycji roboczej do pozycji transportowej

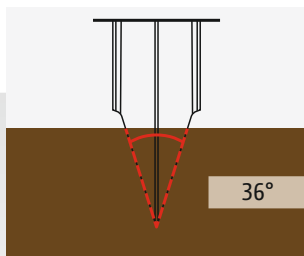

Ciężka gleba  
Podparcie na profilu pierścienia

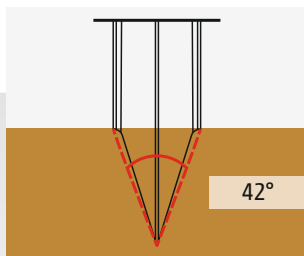

Lekka gleba  
Podparcie na grzbiecie pierścienia

## Krzywkowy wał pierścieniowy 550

Do intensywnego wyrównania i kruszenia gleby na C-Pack 900 S można na życzenie dodatkowo zamontować krzywkowy wał pierścieniowy. Pierścienie krzywkowe o średnicy 550 mm są również wykonane bez piasty i umożliwiają modułową rozbudowę. Łatwy transport wału okazuje się niezwykle wygodny i nieskomplikowany dla klienta. Poprzez proste złożenie ramienia C-Pack i krzywkowego wału pierścieniowego, są one automatycznie przystosowane do transportu drogowego.

## Dane techniczne wału C-Pack 900 S

| Kat.  | C-Pack 2400-900 S | C-Pack 2600-900 S | C-Pack 2800-900 S | C-Pack 3000-900 S |
|---|-------------------|-------------------|-------------------|-------------------|
| Szerokość robocza (m)                         | 2,40              | 2,60              | 2,80              | 3,00              |
| Ilość pierścieni wału                         | 12                | 13                | 14                | 15                |
| Masa bez wału krzywkowego (kg)                | ok. 1300          | ok. 1400          | ok. 1450          | ok. 1550          |
| Ø pierścienia (mm)                            | 900               |                   |                   |                   |
| Odstęp pierścieni (mm)                        | 200               |                   |                   |                   |
| Ciężar z krzywkowym wałem pierścieniowym (kg) | ok. 2000          | ok. 2100          | ok. 2250          | ok. 2350          |
| Ø krzywkowy wał pierścieniowy (mm)            | 550               |                   |                   |                   |
| Odstęp pierścieni krzywkowych (mm)            | 160               |                   |                   |                   |

# Hektor

Od **6-skibowych**  
do **8-skibowych** i maks. 360 KM



## Korzyści dla użytkownika:

- ⊕ Mocny i solidny półzawieszany pług obrotowy gwarantujący wysokie bezpieczeństwo pracy
- ⊕ Seryjna, hydrauliczna regulacja pierwszego korpusu gwarantuje stałe optymalne ustawienie pługa
- ⊕ Doskonałe właściwości zużycia i lekkość pracy korpusów płużnych, dzięki unikalnemu procesowi utwardzania ©plus
- ⊕ Duży wybór odpowiednich korpusów płużnych dopasowanych do wszystkich warunków i wymagań
- ⊕ Cichy i oszczędzający materiał proces obrotu dzięki obrotnicy z hydrauliczną amortyzacją
- ⊕ Duże koło zapewnia precyzyjne kopiowanie głębokości i optymalną ochronę gleby
- ⊕ Maksymalne bezpieczeństwo i komfort podczas transportu, dzięki seryjnemu amortyzowanemu zawieszeniu koła
- ⊕ Solidna rama pługa z możliwością przedłużenia o jeden korpus
- ⊕ Sworznie ścinalne z najwyższymi siłami zadziałania dla wymagających warunków glebowych
- ⊕ Hydrauliczne zabezpieczenie przed kamieniami NonStop z dużą wysokością podnoszenia i dodatkową śrubą przeciążeniową

Szeroki program korpusów płużnych

## z 8 korpusami płużnymi

### Hartowanie ©plus

dla części ścieralnych dla zwiększenia ich żywotności



WIĘCEJ INFORMACJI  
[www.amazone.pl/hektor](http://www.amazone.pl/hektor)

# Półzawieszany pług obrotowy Hektor

Spełnia największe wymagania



# Świetna robota!

## Hektor firmy AMAZONE

### Cechy szczególne:

- ✔ 6-, 7- lub 8-skibowe
- ✔ Dla ciągników do 265 kW/360 KM
- ✔ Utwardzany profil ramy 150x150x12 mm
- ✔ Seryjna hydrauliczna regulacja przedniej skiby
- ✔ Zabezpieczenie przed kamieniami za pomocą sworzni ścinalnych lub hydrauliczne zabezpieczenie przed kamieniami NonStop

Firma AMAZONE oferuje półzawieszany pług obrotowy Hektor z 6 do 8 korpusami i mechaniczną regulacją szerokości roboczej od 38 cm do 50 cm. Zaprojektowany do trudnych warunków pług Hektor to wytrzymałe i jednocześnie przyjazne w użytkowaniu urządzenie o wysokim poziomie bezpieczeństwa pracy.

### Przegląd pługów Hektor:

|   | Skiby | Wzdłużny rozstaw korpusów (cm) | Wysokość ramy (cm) | Szerokość robocza (cm)<br>Mechanicznie |
|---|-------|--------------------------------|--------------------|--|
| <b>Hektor 1000</b><br>Z zabezpieczeniem przed kamieniami za pomocą sworzni ścinalnych           | 6     | 100                            | 82                 | 38/42/46/50                            |
|   | 7     |                                |                    |  |
|   | 8     |                                |                    |  |
| <b>Hektor 1000 S</b><br>Z automatycznym, hydraulicznym zabezpieczeniem przed kamieniami NonStop | 6     | 100                            | 78/82              | 38/42/46/50                            |
|   | 7     |                                |                    |  |
|   | 8     |                                |                    |  |



# Łatwo i precyzyjnie



Dzięki prędkości transportowej do 40 km/h, można szybko przewieźć pług Hektor na kolejne pole





## Solidna rama

Podstawę pługa tworzy solidna rama o wymiarach 150 x 150 x 12 mm. Wzdłużny rozstaw korpusów 100 cm i wysokość ramy 82 cm zapewniają duże prześwity nawet przy dużej ilości masy organicznej. Dzięki mechanicznej, stopniowanej regulacji szerokości roboczej 38, 42, 46 lub 50 cm, Hektor może być dostosowany do różnych warunków w odniesieniu do ciągnika i gleby.

- ✔ Użytkowanie pługa bez zapychania się nawet przy większych ilościach resztek poźniwnych
- ✔ Na życzenie rama z możliwością rozbudowy

## Połączenie z ciągnikiem

Szczególnie praktyczne jest położenie postojowe pługa Hektor w pozycji transportowej. Ponieważ regulacja nachylenia nie ma wpływu na położenie osi dźwigni dolnych, agregatowanie i odcepianie pługa od ciągnika jest szczególnie wygodne. Oś dźwigni dolnych jest dostępna w kat. 3 lub kat. 4N.

- ✔ Wygodne połączenie z ciągnikiem
- ✔ Bardzo korzystna pozycja postojowa



## Mechanizm obrotowy o małym zużyciu

Połączenie w przedniej części maszyny między ramą pługa a mechanizmem obrotowym jest zagwarantowane przez nowy system przesuwu, który zapewnia maksymalną stabilność pracy i optymalną linię uciągu zestawu. Siłowniki obrotu z hydrauliczną amortyzacją gwarantują płynny i jednorodny proces obracania pługa.

- ✔ Wygodne i delikatne nawracanie

## Precyzyjne kopiowanie głębokości

Duże koło (500/45 – 22,5) zapewnia optymalny napęd na glebie i precyzyjne kopiowanie głębokości nawet w trudnych warunkach. Zgarniacz niezawodnie oczyszcza koło. Koło pługa znajduje się z boku ramy, dzięki czemu można orać blisko granicy pola. Standardowe hydropneumatyczne zawieszenie koła zapewnia maksymalne bezpieczeństwo i najwyższy komfort jazdy podczas transportu.

- ✔ Bezpieczny i wygodny transport
- ✔ Niezawodne kopiowanie głębokości



# Komfort w każdym detalu







## Regulacja pługa

Ponieważ regulacja pługa jest szczególnie wygodna, można uzyskiwać bardzo dobre wyniki pracy. Optymalnie wyregulowany pług zmniejsza również zużycie paliwa i zużywanie się maszyny. Regulacja pługa Hektor odbywa się w trzech krokach, bez użycia narzędzi, w wygodny i przejrzysty sposób.

- ① Głębokość robocza na kole jest regulowana bezstopniowo i bez użycia narzędzi.
  - ② Regulacja nachylenia pługa odbywa się bez narzędzi oraz oddzielnie dla prawej i lewej strony.
  - ③ Standardowa hydrauliczna regulacja pierwszej skiby bezpośrednio i szybko zmienia szerokość roboczą pierwszego korpusu płużnego i dostosowuje go do wewnętrznego rozstawu kół ciągnika. Zapewnia to czyste łączenie brzozy i jest szczególnie przydatne podczas pracy na zmiennych glebach i różnymi ciągnikami.
- ✔ Bardzo praktyczne w przypadku często zmienianych się ciągników lub na zboczach
  - ✔ Wyjątkowo czyste łączenie brzozy



Regulacja głębokości roboczej na kole



Regulacja nachylenia pługa

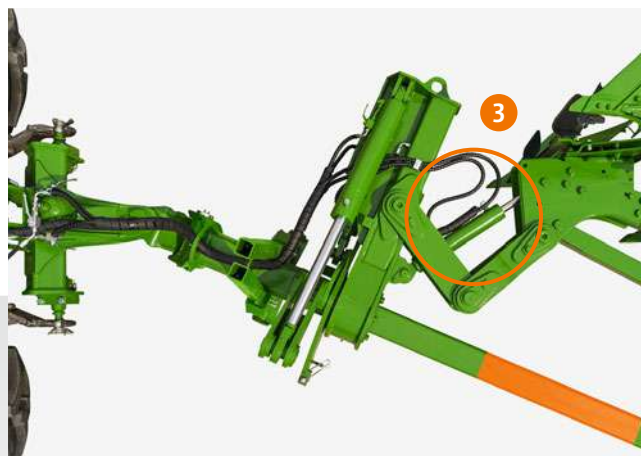

Hydrauliczna regulacja pierwszego korpusu

# Wyniki w praktyce – pługi w pracy

## ! „Świetny wynik w pracy”

Poza dobrymi doświadczeniami z już pracującymi maszynami AMAZONE i poprzednim pługiem Vogel&Noot, korpusy pługów przekonały w szczególności firmę Düfelsiek do zakupu Cayros XMS V. Oczekiwania się spełniły. Z nadwyżką. „Cayros zawsze się świetnie sprawdzał w naszym gospodarstwie i osiągał znakomite wyniki pracy, nawet przy bezpośrednim wprowadzaniu do gleby resztek pożywnych po kukurydzy na ziarno (bez uprzedniego rozdrabniania)” – mówi kierownik gospodarstwa. Jego zdaniem wynika to przede wszystkim z wyjątkowej jakości korpusów. Bardzo praktyczne jest również zdaniem kierownika gospodarstwa wyjątkowo dobre oczyszczanie brzozy, co pozwala na orkę z oponami o rozmiarze 710. W szczególności lekka budowa pługów sprawia, że jest on niezwykle ekonomiczny w użyciu. Dodatkowo pług Cayros jest również łatwy w regulacji, co ułatwia codzienną pracę. „Dzięki tej maszynie mogę bez wahania wysłać każdego pracownika do pracy w terenie” – dodaje kierownik gospodarstwa.



✓ Jörg Düfelsiek przed 5-skibowym pługiem Cayros XMS V z korpusem WL-430 – „Dokładnie tego potrzebuję do moich upraw”.

|                             |   |
|-----------------------------|---|
| <b>Przedsiębiorstwo:</b>    | gospodarstwo rolne Düfelsiek                                |
| <b>Branża:</b>              | uprawa zbóż, tuczniaki, biogazownia                         |
| <b>Miejscowość:</b>         | Brockhagen, Ostwestfalen-Lippe, Nordrhein-Westfalen, Niemcy |
| <b>Klimat:</b>              | opady deszczu 700 mm/rocznie                                |
| <b>Powierzchnia:</b>        | 180 ha  |
| <b>z czego do zaorania:</b> | 60 ha/rocznie po kukurydzy pod zboże ozime                  |
| <b>Gleba:</b>               | głównie gleba piaszczysta, częściowo gliniasta              |
| <b>Stosowane maszyny:</b>   | pług obrotowy Cayros XMS V, 5-skibowy, korpus pługów WL 430 |



✓ „Świetny wynik, nawet podczas przyorywania resztek pożywnych po kukurydzy na ziarno”.



## ! „Maszyna robi wrażenie logiczną i prostą regulacją”

„Nie mieliśmy żadnych trudności, problemów ani awarii” – mówi Alexey Novichihin, dyrektor operacyjny gospodarstwa Baskakovo OOO. Tereny firmy zlokalizowane są w regionie południowej Tuli w regionie wołowskim w Rosji. Na glebie, z której większość stanowił czarnoziem, pług Hektor wykonywał przekonująco czystą pracę. Resztki poźniwne można było zawsze dokładnie zaorać. Kierownikowi gospodarstwa szczególnie podoba się prosta regulacja pługa. Tylko w sezonie 2018 roku 8-skbowy, półzawieszany pług obrotowy, wyposażony w zabezpieczenie przed kamieniami za pomocą sworzni ścinalnych, zaorał niezawodnie ponad 1900 hektarów pól. „Przy prawie 30% mniejszym zapotrzebowaniu na siłę pociągową w porównaniu z poprzednim pługiem, można znacznie zredukować koszty eksploatacji” – mówi kierownik gospodarstwa.

|   |   |
|---|---|
| <b>Przedsiębiorstwo:</b>                  | gospodarstwo rolne Baskakovo OOO                  |
| <b>Branża:</b>                            | uprawa zbóż, hodowla indyków                      |
| <b>Miejscowość:</b>                       | południowy obwód tulski, region wołowski          |
| <b>Klimat:</b>                            | opady deszczu 490–520 mm/rocznie                  |
| <b>Powierzchnia: z czego do zaorania:</b> | łącznie ponad 7000 ha 1900 ha/sezon 2018          |
| <b>Gleba:</b>                             | czarnoziem  |
| <b>Stosowane maszyny:</b>                 | półzawieszany pług obrotowy Hektor 1000, 8-skbowy |



✓ Z 8-skbowym pługiem Hektor 1000 z ciągnikiem Kirovets można uzyskać bardzo wysoką wydajność w terenie!

# AMAZONE Serwis – zawsze blisko Was

Wasze zadowolenie to nasz napęd



## AMAZONE SmartService 4.0

W otoczeniu coraz bardziej skomplikowanych technologii maszynowych AMAZONE wykorzystuje za pomocą SmartService 4.0 wirtualną i rozszerzoną rzeczywistość oraz media cyfrowe do obsługi, szkoleń i prac konserwacyjnych.

- 1 SmartTraining:** Szkolenia z obsługi złożonych maszyn wykorzystujących technologię wirtualnej rzeczywistości (VR).
- 2 SmartLearning:** Interaktywny trening operatorów dotyczący kompleksowej obsługi maszyn ([www.amazone.de](http://www.amazone.de)).
- 3 SmartInstruction:** Instrukcje napraw lub konserwacji dla Augmented Reality (AR) i mobilnych urządzeń końcowych.
- 4 SmartSupport:** Bezpośrednie wsparcie na miejscu ze strony technika serwisu dla Augmented Reality (AR) i mobilnych urządzeń końcowych.



## Zadowolenie naszych klientów to najważniejszy cel

W tym celu stawiamy na naszych kompetentnych partnerów handlowych. Także w kwestiach serwisu są oni właściwymi i niezawodnymi partnerami rolników oraz przedsiębiorstw usługowych. Ciągłe szkolenia pozwalają zarówno sprzedawcom jak i mechanikom serwisowym zawsze być na bieżąco z najnowszym stanem techniki.

## Zawsze lepiej wybrać oryginał

Wasze maszyny poddawane są ekstremalnie ciężkim wymaganiom! Jakość części zamiennych i ścieralnych AMAZONE zapewnia niezawodność oraz bezpieczeństwo pracy, efektywną uprawę gleby, precyzyjny siew, profesjonalne nawożenie i skuteczną ochronę roślin.

Tylko oryginalne części zamienne i ścieralne są doskonale dostosowane do wymagań maszyn AMAZONE. Gwarantują optymalny wynik pracy. Oryginalne części po rynkowych cenach zawsze się na końcu opłacają.

## Oferujemy doskonały serwis części zamiennych

Podstawą naszej ogólnosiwiatowej logistyki części zamiennych jest centralny magazyn części zamiennych w Leeden. Zapewnia on optymalne zaopatrzenie w części zamienne także do starszych maszyn.

W centralnym magazynie części zamiennych w Leeden codzienne zamówienia załatwiane są do godziny 17 i tego samego dnia części opuszczają nasz zakład. 40000 różnych pozycji magazynowanych jest w nowoczesnym systemie składowania. Codziennie realizujemy tu wysyłkę części z 800 zamówień naszych klientów.

## Dlatego warto wybrać oryginał!

### Zalety oryginalnych części zamiennych i ścieralnych

- ✔ Jakość i niezawodność
- ✔ Innowacyjność i wydajność
- ✔ Natychmiastowa dostępność
- ✔ Wyższa wartość używanych maszyn przy odsprzedaży

## VOGEL NOOT

Po przejęciu zakładu Vogel&Noot dostawa części zamiennych do starszych modeli pługów będzie zapewniana wyłącznie za pośrednictwem partnerów handlowych firmy AMAZONE.



**Choose the Original  
Choose Success!**

Kampania VDMA:  
Oryginał dla profesjonalistów



# Dane techniczne

## Pług zawieszane Cayros/Cayros V



| Kat.                | Wzdłużny rozstaw korpusów (cm) | Szerokość robocza          |             | Wysokość ramy (cm) | Wymiar wewnętrzny rozstawu kół ciągnika (mm) | max. moc kW (KM) | Masa (kg)  |            |            |            |            |
|---------------------|--------------------------------|----------------------------|-------------|--------------------|--|------------------|------------|------------|------------|------------|------------|
|                     |                                |                            | jako pług V |                    |  |                  | 2-ski-bowe | 3-ski-bowe | 4-ski-bowe | 5-ski-bowe | 6-ski-bowe |
| M 850 S             | 85                             | 32/36/40/44                | –           | 78                 | 950 do 1500 dla pługów S<br>1150 do 1700     | 88 (120)         | 675        | 890        | 1105       | –          | –          |
| M 950 <sup>2)</sup> | 95                             | 36/40/44/48                | 32 do 52    |                    |  |                  | 575        | 730        | 890        | –          | –          |
| M 1020              | 102                            |                            |             |                    |  |                  | 580        | 735        | 895        | –          | –          |
| XM 850              | 85                             | 32/36/40/44                | 32 do 52    | 78/82 dla pługów   | 1050 do 1650 dla pługów S                    | 103 (140)        | –          | 860        | 1005       | –          | –          |
| XM 950              | 95                             | 36 <sup>1)</sup> /40/44/48 |             | 78                 | 1250 do 1850                                 |                  | –          | 1025       | 1225       | –          | –          |
| XM 1050             | 105                            |                            |             | –                  | 865  |                  | 1010       | –          | –          | –          |            |
| XMS 850             | 85                             | 32/36/40/44                | 32 do 52    | 78/82              | 1050 do 1650 dla pługów S<br>1250 do 1850    | 147 (200)        | –          | 975        | 1150       | 1345       | –          |
| XMS 950             | 95                             | 36 <sup>1)</sup> /40/44/48 |             |                    |  |                  | –          | 980        | 1160       | 1360       | –          |
| XMS 1050            | 105                            |                            |             |                    |  |                  | –          | 985        | 1170       | 1375       | –          |
| XS 950              | 95                             | 36/40/44/48                | 32 do 52    | 82/90 dla pługów   | 1050 do 1850 dla pługów S<br>1250 do 2050    | 191 (260)        | –          | –          | 1310       | 1530       | 1745       |
| XS 1050             | 105                            | 40/44/48                   |             |                    |  |                  | –          | –          | 1325       | 1550       | 1765       |
| XS 1150             | 115                            |                            |             |                    |  |                  | –          | –          | 1340       | 1570       | –          |
| XS pro 950          | 95                             | 36/40/44/48                | 32 do 52    | 82/90 dla pługów   | 1050 do 1850 dla pługów S<br>1250 do 2050    | 279 (380)        | –          | –          | 1360       | 1590       | 1818       |
| XS pro 1050         | 105                            |                            |             |                    |  |                  | –          | –          | 1375       | 1610       | 1835       |
| XS pro 1150         | 115                            |                            |             |                    |  |                  | 40/44/48   | –          | –          | 1390       | 1630       |

<sup>1)</sup> nie jest możliwe w przypadku wariantu 1050-S (krój tarczowy z przodu każdego korpusu)

<sup>2)</sup> dostępny również jako pług V



# Odpowiedni dla wszystkich

## Półzawieszany pług obrotowy Hektor

| Kat.                                  | Hektor 1000  |           |           | Hektor 1000 S         |           |           |
|---------------------------------------|--|-----------|-----------|-----------------------|-----------|-----------|
|                                       | 6-skibowe  | 7-skibowe | 8-skibowe | 6-skibowe             | 7-skibowe | 8-skibowe |
| Moc ciągnika do (kW/KM)               | 265/360  |           |           |                       |           |           |
| Wzdłużny rozstaw korpusów (cm)        | 100  |           |           |                       |           |           |
| Wysokość ramy (cm)                    | 82   |           |           | 78 lub 82             |           |           |
| Zmiana szerokości roboczej            | Mechanicznie skokowo   |           |           |                       |           |           |
| Szerokość robocza korpusu (cm)        | 38, 42, 46, 50   |           |           |                       |           |           |
| Zabezpieczenie przed kamieniami (typ) | Zabezpieczenie za pomocą sworzni ścinalnych przed kamieniami |           |           | Hydraulicznie NonStop |           |           |
| Koło (wymiary)                        | 500/45 – 22,5  |           |           |                       |           |           |
| Masa maszyny podstawowej (kg)         | 3070   | 3340      | 3610      | 3480                  | 3810      | 4140      |

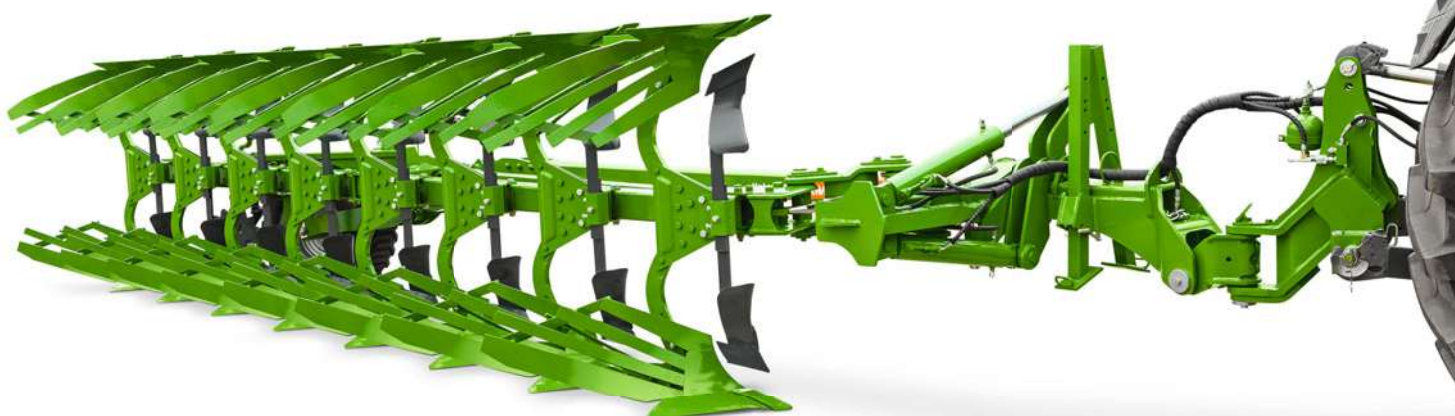

Ilustracje, treść i dane techniczne są niezobowiązujące! Dane techniczne mogą zmieniać się zależnie od wyposażenia. Ilustracje maszyn mogą różnić się w zależności od przepisów o ruchu drogowym w kraju użytkowania.



# AMAZONE



Ilustracje, treść i dane techniczne są niezobowiązujące! Dane techniczne mogą zmieniać się zależnie od wyposażenia.  
Ilustracje maszyn mogą różnić się w zależności od przepisów o ruchu drogowym w kraju użytkowania.



**AMAZONEN-WERKE H. Dreyer GmbH & Co. KG** · Postfach 51 · D-49202 Hasbergen-Gaste  
tel. +49 (0)5405 501-0 · fax +49 (0)5405 501-193

**AMAZONE Polska** · Michał Wojciechowski · ul. W. Witosa 18 · 63-000 Środa Wlkp · tel. kom 504022342 · amazonemw@interia.pl

**AMAZONE Polska** · Andrzej Borowiec · Rozdoły 1 · 22-424 Sitno · woj. lubelskie · tel. kom. 602 573 427 · andrzejborowiec@interia.pl

**AMAZONE Polska** · Bartłomiej Chmurzyński · ul. Sportowa 44 · 83-022 Suchy Dąb · woj. pomorskie  
tel. kom 728378675 · chmurzynskib@wp.pl